

竹 柵 工

竹柵工 A

S=1:20

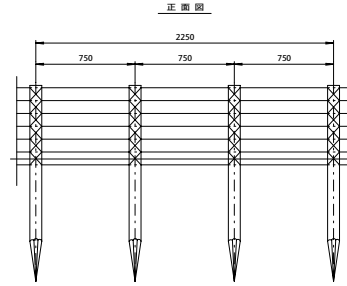
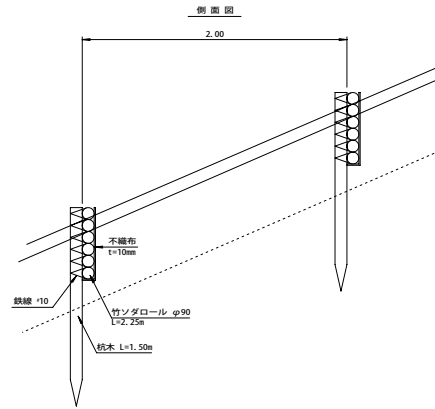

竹柵工A材料表 10m当り

種別	規格	計算式	数量	単位	摘要
丸太杭	φ90mm L=1.50m	10.00÷0.75	= 13.330	13.3	本
竹ソダロール	φ90 L=2.250/本	10.00÷2.25×3段	= 26.670	26.7	本
不織布	t=1cm	0.70×10.00	= 7.000	7.0	m ²

竹柵工 B

S=1:20

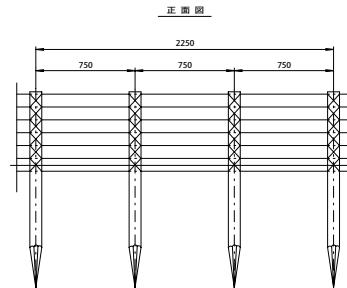
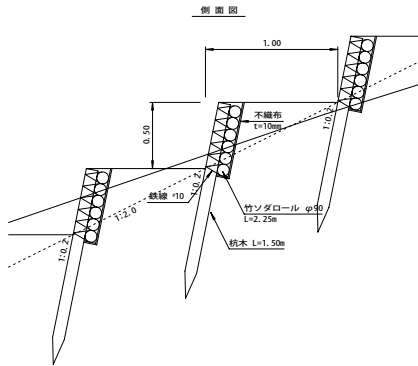

竹柵工B材料表 10m当り

種別	規格	計算式	数量	単位	摘要
丸太杭	φ90mm L=1.50m	10.00÷0.75	= 13.330	13.3	本
竹ソダロール	φ90 L=2.250/本	10.00÷2.25×3段	= 26.670	26.7	本
不織布	t=1cm	0.70×10.00	= 7.000	7.0	m ²

竹柵工 C

S=1:20

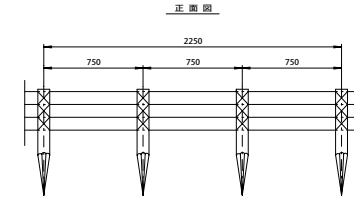
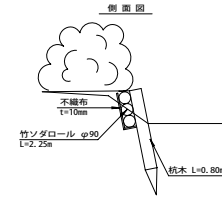

竹柵工C材料表 10m当り

種別	規格	計算式	数量	単位	摘要
丸太杭	φ90mm L=1.500	10.00÷0.75	= 13.330	13.3	本
竹ソダロール	φ90 L=2.250/本	10.00÷2.25×3段	= 13.330	13.3	本
不織布	t=1cm	0.36×10.00	= 3.600	3.6	m ²

竹ソダロール製品図

S=1:5

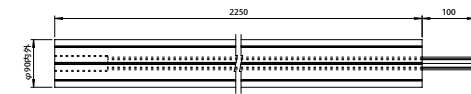
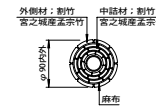

(特記事項)	図面の名称	図面番号
区分	計画	全実施
受注者名	(TEL)	
測量	平成 年 月 日 終了	
設計	管理技術者	照査技術者
発注機関	監督職員	監督職員